

UniMat



УНИВЕРСАЛЬНАЯ БЕСПРОВОДНАЯ ЗАРЯЖАЮЩАЯ ПЛАТФОРМА

Проблема

Людям неудобно носить с собой проводные зарядки ко всем девайсам.

Проводные зарядки:

- ✓ тяжелые;
- ✓ постоянно путаются;
- ✓ непрактичные;
- ✓ быстро изнашиваются;
- ✓ их часто забывают;
- ✓ большие затраты;



Решение

Удобство использования

Долгий срок службы

Не требует
больших затрат

Заряжает несколько
устройств
одновременно

Универсальность

Эргономичность



Технология

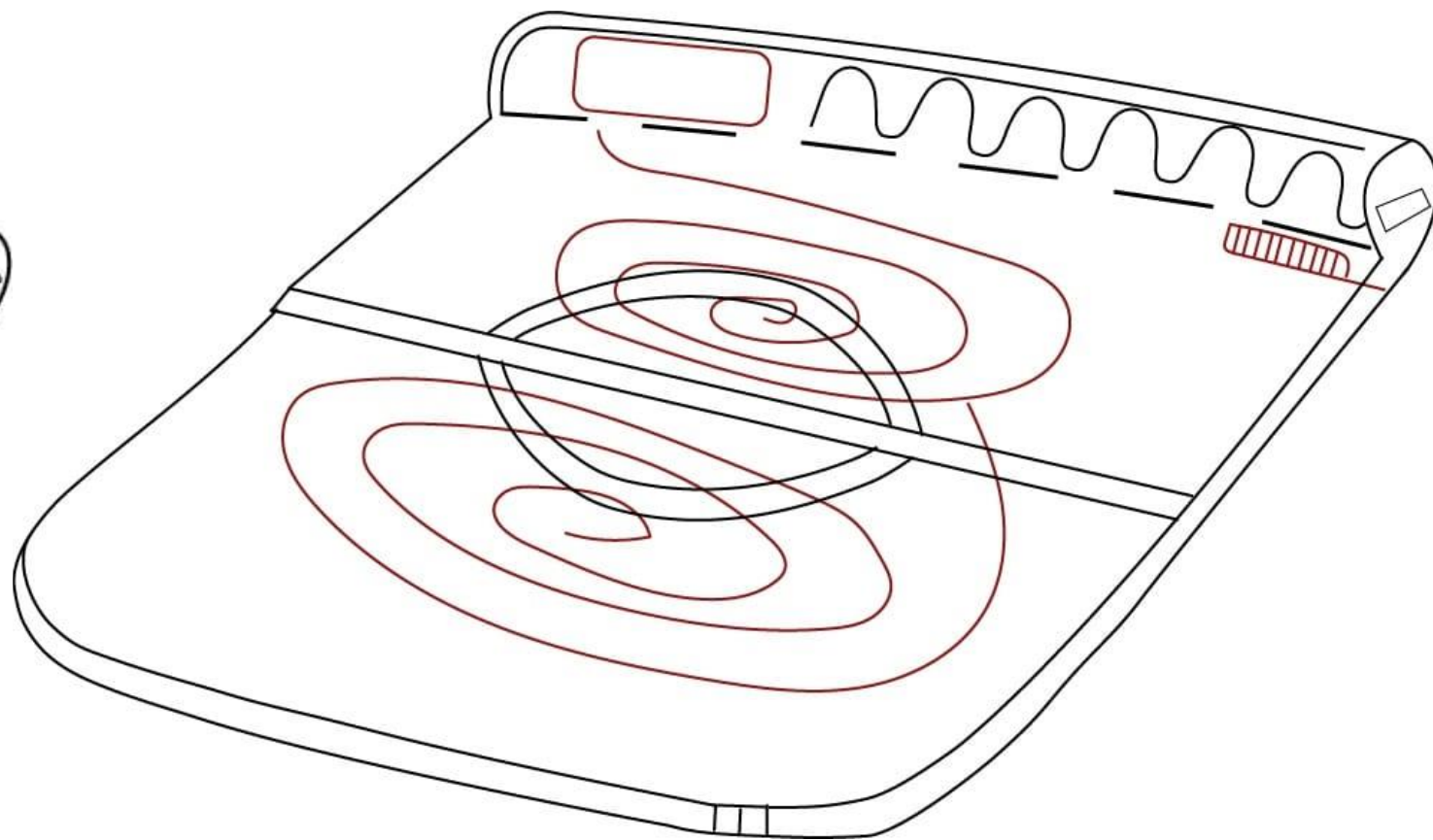
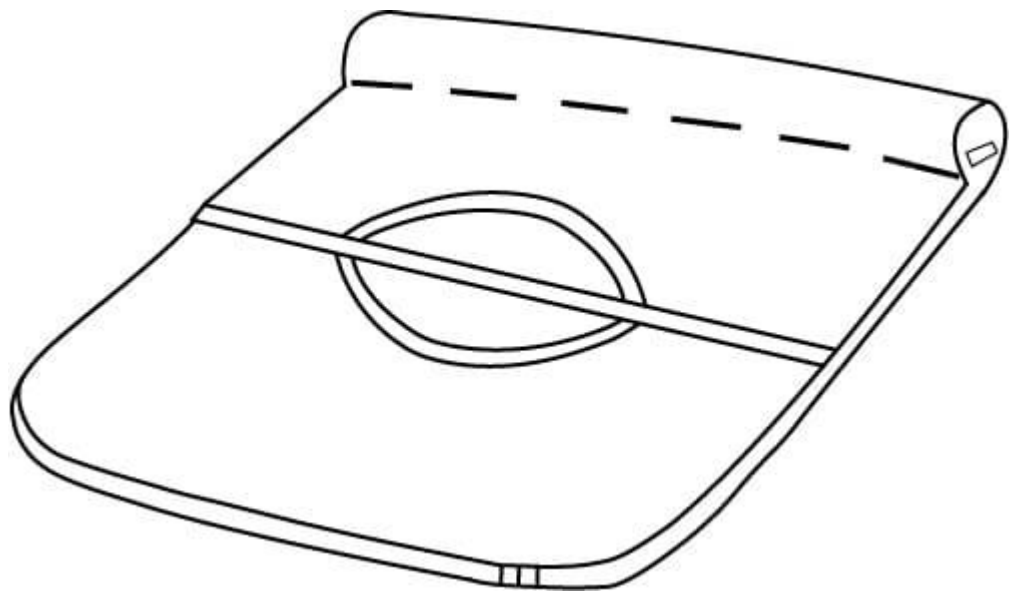

Технология

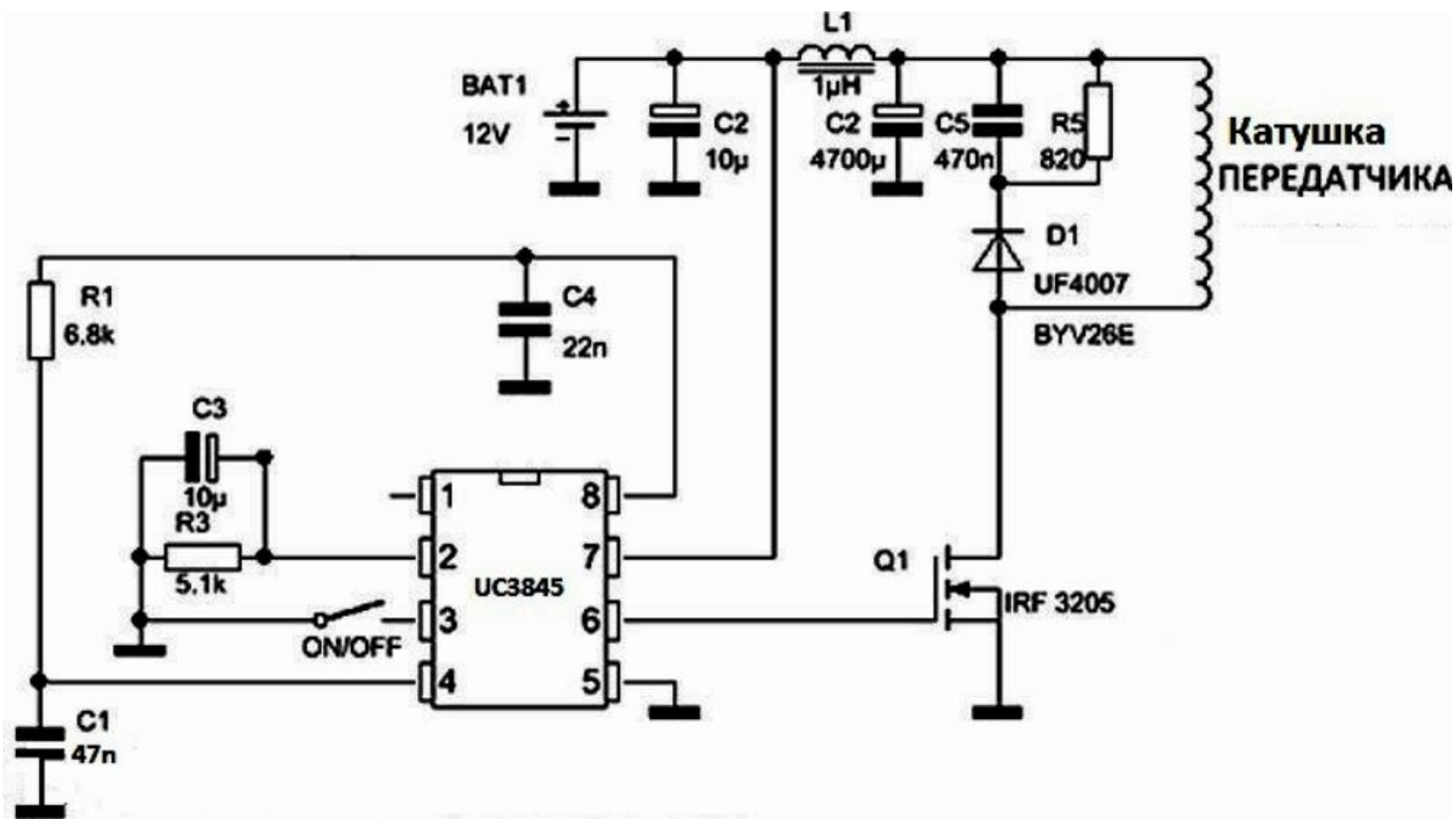

Анализ конкурентов

№	Название аналога	Функционал продукта	Стабильность качества	Стоимость продукта	Стоимость эксплуатации	Поддержка клиентов	Простота в использовании	Преимущества дизайна
1	UniMat	9	4	6	9	7	4	8
2	U-Way - Qi Wireless Charging Pad	5	8	1	7	4	8	6
3	ELECOM Car holder charger	4	6	4	5	5	6	4
4	iHome Single Coil	5	8	2	7	5	8	6
5	XiaoMi wireless Powerbank	7	6	3	6	9	9	9
6	Проводная зарядка USB Type-C	6	7	1	6	2	9	5

Смета

Наименование	Характеристика	Кол-во	Цена за ед.	Min cost	Mid cost	Max cost
Катушка	14uh, 43мм	20	100	2000	2000	2000
Плата	–	10	750-1500	7500	11250	15000
Аккумулятор	>5000 МАч	10	600-900	6000	9000	12000
Радиатор	Алюминиевый	10	450	4500	4500	4500
Корпус	Пластик для 3D печати	10	900	9000	9000	9000
Прочее	–	–	1000	1000	1000	1000
Итого				30000	36750	43500

**Proof Of Concept
и прототипирование**

Наименование	Характеристика	Кол-во	Цена за ед.	Всего цена
Видео-модель	3D	1	50.000	50.000
Реклама	–	1	50.000	50.000
Итого				100.000

Краудфандинг

Объем рынка

РАМ

Пользователи
Ноутбуков

165 M

TAM

Российский
рынок

12 M

SAM

Целевая
аудитория

5 M

SOM

10%
рынка

0.5 M

Запрос

Ищем
Промышленного
Партнера



Совместное производство

Совместная реализация и
продвижение

Объем инвестиций
для создания
прототипа — 43 500

Получение гранта на создание
высокотехнологичного
производства

Бизнес-модель

Проблема	Решение	Ценностное Предложение	Отношения с клиентами	Потребительские сегменты
<p>Проблема неудобства использования беспроводных зарядок</p> <p><u>Аналоги:</u></p> <p>1. Проводные зарядки; 2. Беспроводные зарядки; 3. Powerbank.</p>	<p>Разработка портативных беспроводных зарядок и электронных устройств</p>	<p>Предлагаем для людей, испытывающих неудобство в эксплуатации проводных зарядок для разных устройств, универсальную портативную беспроводную зарядку, которая сможет заряжать все виды устройств</p>	<p>Автоматизированное обслуживание B2C Персонализированное обслуживание B2B</p>	<p>Наши потребители - люди, испытывающие проблемы с использованием проводных зарядок</p>
	<p>Ключевые Метрики</p>		<p>Каналы сбыта</p>	
	<p>Количество продаж</p>		<p>Информационный: сми, участия в мероприятиях, интернет; Продажный: локальные и сетевые магазины электроники, маркетплейсы и их средства продвижения; Доставка: федеральные службы доставки;</p>	

Команда проекта



Ибрагимова Маргарита
Наставник



Звягинцева Софья
CEO



Безбородова Елена
CMO

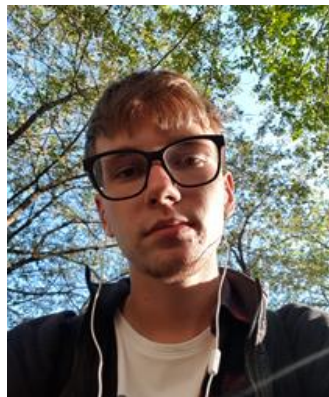

Лещин Кирилл
СТО



Вяткин Вадим
CFO



Шевяков Антон